

# Frånluftsdon OPK-serien

OPK-serien, frånluftsdon, 100 mm - 200 mm



# Frånluftsdon OPK-serien

OPK-serien, frånluftsdon, 100 mm - 200 mm



OPK är en rund ventil med aerodynamiskt utformat stryporgan med goda egenskaper vad gäller luftflödeskapacitet och tryckfall. Egenljudet är lågt. Ventilen monteras på vägg eller i tak och är avsedd för ventilationssystem med relativt lågt tryckfall. Ventilens utformning och en packning av moltopren förhindrar nedsmutsning

## Inreglering, injustering och demontering

Ventilen trycks in i ramen. Käglan skruvas ut eller in det antal varv vilket ger den spaltöppning i mm, som svarar mot tryckfall och önskat luftflöde enligt diagram. Tryckfallet kan kontrolleras genom att man för in lämplig mätsond. Vid demontering trycks ventilen i sidled och drages sedan ut.

## Material

Ventilen är producerad i polypropylenplast som tål temperaturer upp till 120 grader Celsius. Materialet håller färgen, bleknar inte och är återvinningsbar.

## Rengöring

Ventilen rengöres med vanligt rengöringsmedel.

## Färg

Standard vit (RAL 9003). Andra färger kan levereras enligt överenskommelse.

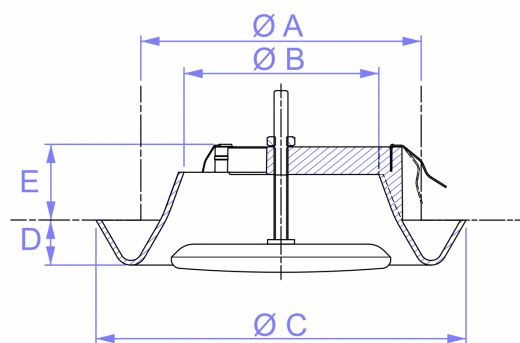

OPK	Ø A	Ø B	Ø C	D	E	Weight
100	100	80	152	20	31	107 gr
125	125	98	165	23	30	130 gr
150	150	115	190	19	35	152 gr
160	160	115	190	19	35	152 gr
200	200	163	240	20	35	310 gr



# Specifikationer

## Kapacitetsdiagram

### OPK 100

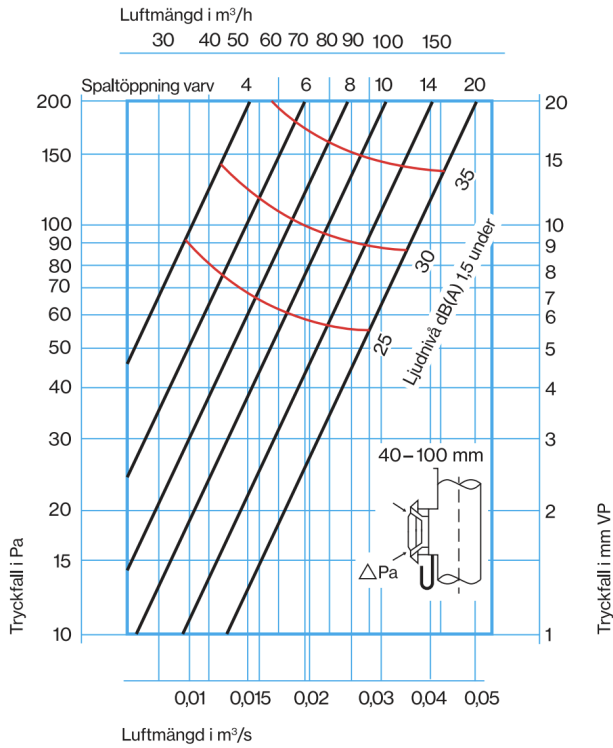

### OPK 150

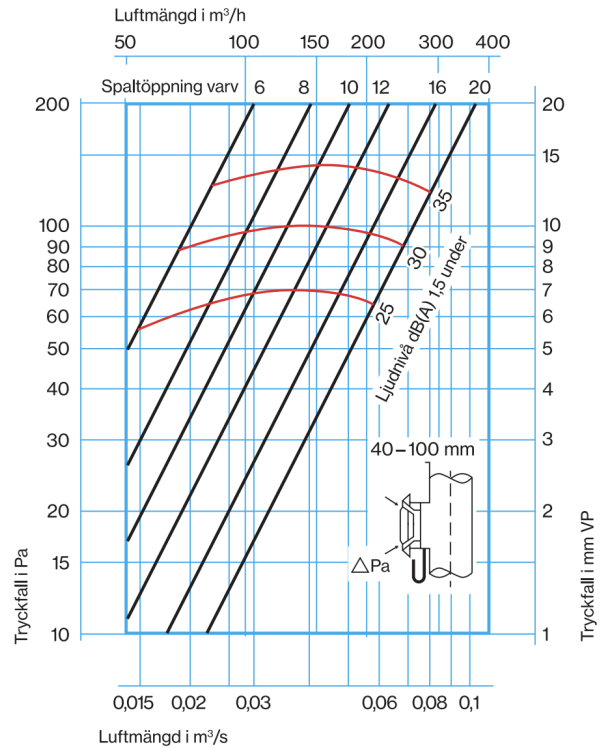

### OPK 160

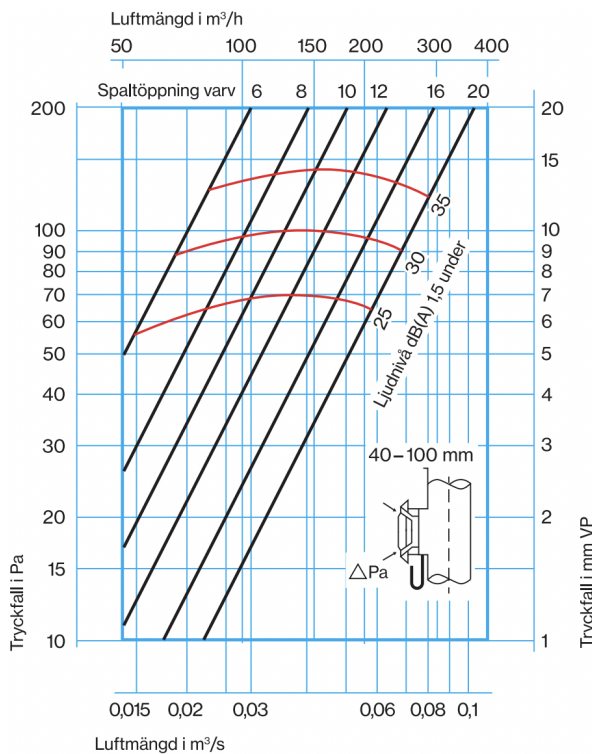

### OPK 200

